

**GRAVIT "Light"**

- Genauigkeit:  $\pm 0,5\%$
- Einfache Inbetriebnahme und Wartung
- Langlebig
- Permanente technische Weiterentwicklung
- Geeignet für Kunststoffe, Hausmüll, Biomasse, Fluff, Holzspäne oder Holzmehl mit einem Schüttgewicht von max. 300 kg/m<sup>3</sup>



- ✓ Modulare Konstruktion
- ✓ Grundrahmen aus Normalstahl
- ✓ Geschlossener Materialführungskanal
- ✓ Einlaufverwiegung zum Ansteuern eines Zuteilers
- ✓ Leichtmaterialgurt
- ✓ Fördervolumen max. 350 m<sup>3</sup>/h
- ✓ Wartungsarm
- ✓ Störstoffunempfindlich
- ✓ Regelbereich 1:40
- ✓ ATEX Version verfügbar (auf Anfrage)

**Besonderheiten:**

**Bandabstreifer :**

Spezialbandabstreifer aus PE-UHMW zum schonenden Reinigen des Transportbandes



**Silikondichtungen :**

Die Abdichtung zwischen Materialführungskanal und Transportband erfolgt über Silikondichtungen

**Optionen:**

**Kettenkratzer :**

Von zwei Ketten angetrieben, fördern Riesegelut, welches sich unterhalb der Dosierbandwaage ansammeln, zur gemeinsamen Abwurfkante.

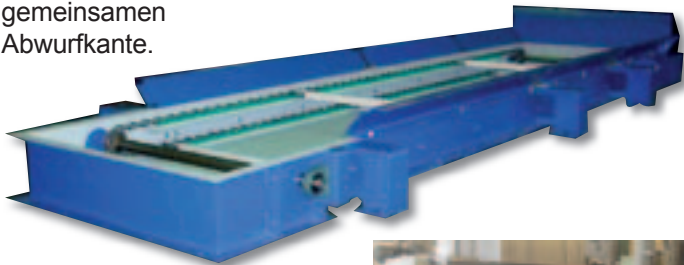

**Zufuhrschnecke :**

**SCM3. PDU und mobile Applikation**

Das SCM-3 Modul wird mit einer Process Display Unit (PDU) mit 5 Zoll Touch screen und 16,7 Millionen Farben geliefert. Als Option ist eine mobile Anwendung erhältlich.



**Steuerung**

Die Steuerung SCM3\* stellt die konstante und auf den Sollwert bezogene Förderstärke her.

Meldungen und Störungen werden über die Konsole PDU zur Anzeige gebracht.

\* Field oder Panel-Version : siehe : SCM3-F.260.001-D.b oder SCM3-P.260.001-D.b



SCM3-Panel



SCM3-Field

PDU

**Maßbild:**

Modell	Bandbreite	A	B	C	D	E	F	G	H	I	K	KG
GRAVIT 1000	1000	2250	1000	2250	1062	610	1530	1830	365	3550	1050	1500

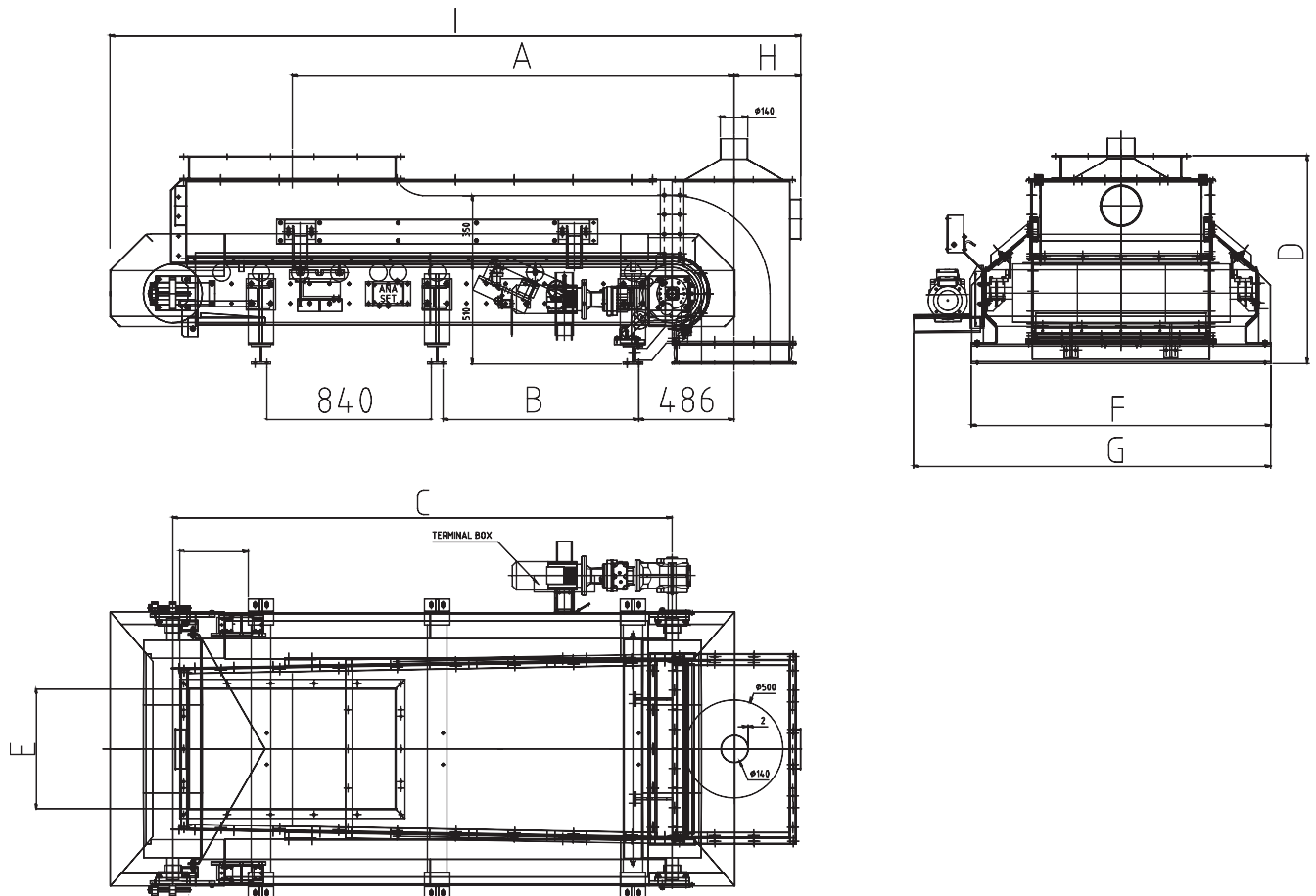

**Technische Daten:**

Motor	AC
Schutzart	IP55
Installierte Leistung	ab 0,55 kW
Getriebe	Schnecken- oder Kegelradgetriebe mit Hohlwelle
Arbeitstemperaturbereich	-10° C bis +60° C
Ankopplung	Direkt an Auslauftrommel
Geschwindigkeitsmessung	Impulsgeber
Rahmen und Rollen	Normalstahl
Materialführung und Abdeckung	Normalstahl (auf Wunsch Edelstahl)
Transportband	PVC oder Gummi
Rostschutz	Grundanstrich und Deckschicht
Farbe und Schichtdicke	RAL 5000 blau, 80 µ Standard

**HASLER Group**

Geschäftssitz  
ZI de l'abbaye  
38780 PONT-EVEQUE - Frankreich

Tel. +33 (0)4 74 16 11 50  
Fax +33 (0)4 74 16 11 55  
E-mail: sales.fr@hasler-int.com

Alle Anschriften befinden sich auf :  
[www.hasler-gp.com](http://www.hasler-gp.com)